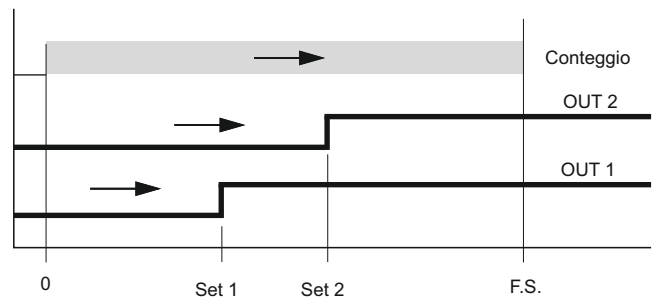

Frequenzimetro 2 set sequenziali

Frequenzimetro con n.2 soglie impostabili e coefficiente di moltiplicazione degli impulsi d'ingresso per adattare il trasduttore con l'unità di misura del sistema. Il trasduttore viene alimentato dallo strumento e la memorizzazione di dati e parametri viene effettuata su EEPROM. L'impostazione delle due soglie si esegue da tastiera entrando in ambiente di programmazione sotto password.

L'intervento delle 2 soglie e quindi delle relative uscite avviene in modo sequenziale al superamento dei valori di set impostati.

Modo Funzionamento

Caratteristiche Tecniche

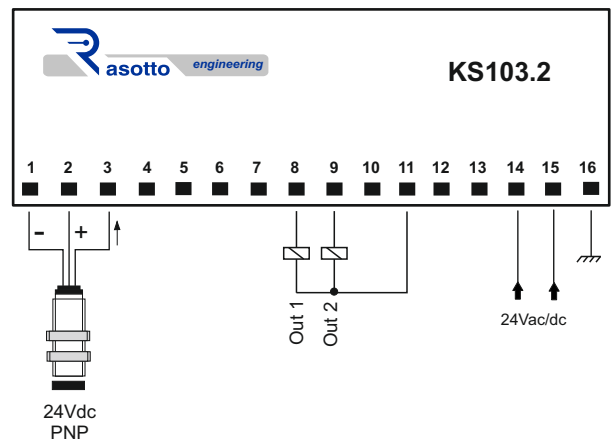
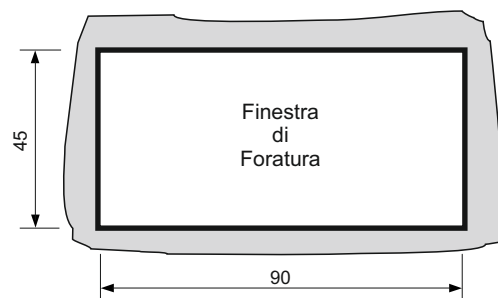
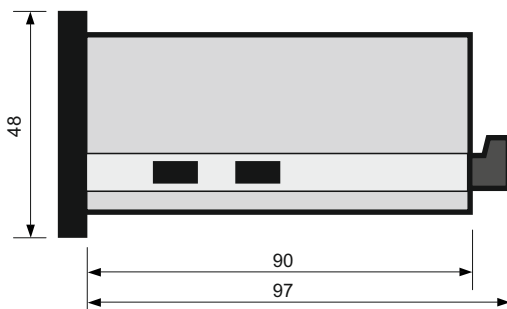
Alimentazione	24Vac/dc +/- 5%
Assorbimento	2 VA nominali
Display	6 cifre H= 13mm
Valore max f.s.	99.999
Risoluzione	+/- 1 digit su f.s.
Frequenza conteggio	1 KHz
Condizioni di funzionamento	0.. +55°C / 20..90% U.R. senza condensa
Condizioni di immagazzinamento	-25.. +80°C / 20..90% U.R. senza condensa
Montaggio	da incasso
Contenitore	In ABS nero
Grado di protezione	IP30

Collegamenti Elettrici

Dimensioni

Programmazione SET



Premere  Visualizza **SET 1**  Impostare   confermare  si passerà a



SET 2  Impostare   confermare  si passerà a



SET 1 inizio menù oppure lasciare lampeggiare le cifre per uscire automaticamente da Programma.

Programmazione PARAMETRI



Premere  Visualizza **PASS.** Premere  Visualizza **0**

Con i tasti   scorrere le cifre sul display fino a **569** Valore della Password



Premere  **dP** impostazione numero decimali $0 \div 6$ con il tasto  

Premere  **bAnC** Lampeggio del valore in memoria. Per impostare usare  

Blocco a Zero delle Unità. Banc = 1 Blocco Banc = 0 Visualizzazione

Premere  **COEFF** Lampeggio del valore attuale. Se si vuole modificare usare  

Coefficiente. Moltiplicatore da associare agli impulsi di ingresso per ottenere l'unità di misura.

Premere  **SCAnS** Lampeggio del valore attuale. Se si vuole modificare usare  

Scansione. Velocità di conteggio nell'unità di tempo.

Premere ancora  per ritornare a inizio menù oppure lasciare lampeggiare le cifre per uscire automaticamente da Programma.

Parametri Tecnici visualizzati durante la programmazione.

- 1) **dP** = Punto decimale da impostare
- 2) **bAnC** = Funzione di blocco delle unità per evitare sfarfallii della visualizzazione.
- 3) **COEFF** = Coefficiente. Moltiplicatore da associare agli impulsi di ingresso per ottenere l'unità di misura.
- 4) **SCAnS** = Scansione. Velocità di lettura nell'unità di tempo.
- 5) **Set** = Valore che viene impostato al raggiungimento del quale viene attivata la relativa uscita.

